



SERIA 8

8280 TTV
STAGE V



// SERIA 8

MOC DYNAMICZNA

Czy jesteś #AlwaysOnTask i dążysz do wykonania pracy? Dzięki potężnemu silnikowi o mocy 287 KM z dwoma turbosprężarkami, o mocy 287 KM, prędkości maksymalnej 60 km/h przy masie całkowitej 16000 kg i zewnętrznym, przednim hamulcom tarczowym, model 8280 TTV jest mocnym i bardzo użytecznym ciągnikiem.

NIEZAWODNOŚĆ

W drodze do sukcesu ciągnik 8280 TTV jest #AlwaysOnYourSide. Wyprodukowany w DEUTZ-FAHR LAND, model 8280 TTV łączy doskonałą wydajność, niezwykłą jakość oraz innowacyjną niemiecką technologię. To niezawodny partner w codziennej pracy.



#AlwaysOnTractor.

**NIEZAWODNA I WYDAJNA MASZYNA,
WYPOSAŻONA W TELEMATYKĘ.**

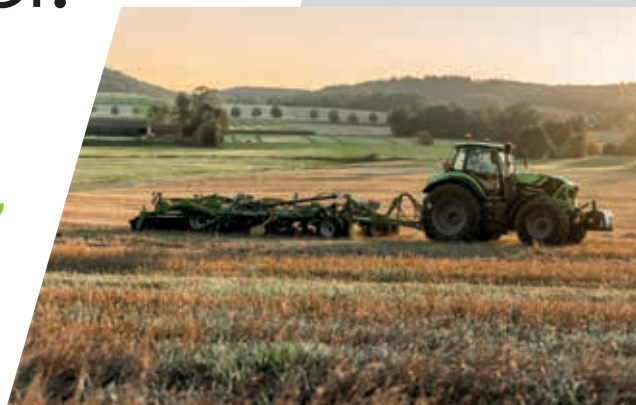



ŁĄCZNOŚĆ

Czy potrzebujesz być #AlwaysOnTrack? Dzięki systemowi prowadzenia SDF Guidance i rozwiązaniom inteligentnego rolnictwa SDF Smart Farming Solutions, takim jak odbiornik SR20, funkcja automatycznego zawracania na uwrociach AUTO-TURN i XTEND, model 8280 TTV jest precyzyjną i wydajną maszyną.

KOMFORT

Długie godziny pracy i hasło #AlwaysOnBoard? nie są Ci obce? Dzięki inteligentnemu zawieszeniu przedniej osi, pneumatycznej amortyzacji kabiny, pełnemu pakietowi świateł LED z 23 reflektorami roboczymi, systemowi nagłośnienia 4.1 premium, a także mobilnej chłodziarce, nowy 8280 TTV jest tak wygodny, że nigdy nie chce się z niego wysiadać.

DŁUGIE GODZINY PRACY NIE SĄ CI OBCE? CZY ZAWSZE MYŚLISZ O WYKONANIU PRACY DO KOŃCA? TWÓJ CIĄGNIK RÓWNIEŻ POWINIEN BYĆ "ZAWSZE GOTOWY"!

Model 8280 TTV to niezawodna, wydajna i w pełni połączona maszyna oferująca technologię dla profesjonalnych rolników i usługodawców. Maszyna ta wyznacza nowe standardy w zakresie komfortu pracy operatora, przyspieszenia na drodze oraz dynamiki jazdy. Dzięki mocnemu silnikowi TTCD 6.1 z dwoma turbosprężarkami, model 8280 TTV generuje wysoką moc już przy niskich obrotach. Dzięki optymalnej masie, osiągnięto bezkonkurencyjny stosunek mocy do masy wynoszący do 33 kg na 1 KM. Duża dopuszczalna masa całkowita wynosząca 16 ton, dostępna dla prędkości 40, 50, a także 60 km/h, gwarantuje ładowność ciągnika wynoszącą do 6,5 tony. Dzięki bogatej ofercie wyposażenia, 8280 TTV może być dostosowany do wszystkich zastosowań i ściśle dopasowany do wymagań: od prac polowych po transport, prace na terenach zielonych lub zastosowania w przemyśle. 8280 TTV to również doskonały, wszechstronny ciągnik dla nowoczesnych usługodawców. Nowe funkcje w kabinie MaxiVision^{pro} zapewniają niespotykany dotąd poziom komfortu, tworząc idealne środowisko pracy. Nowe systemy inteligentnego rolnictwa SDF Smart Farming Solutions, takie jak aplikacja zarządzania flotą SDF Fleet Management czy odbiornik SR20 sprawiają, że 8280 TTV to ciągnik przyszłości.

// MADE IN GERMANY

Fabryka ciągników przyszłości.

NIEZAWODNOŚĆ #ALWAYSONYOURSIDE

Model 8280 TTV uzupełnia gamę ciągników DEUTZ-FAHR produkowanych w zakładzie DEUTZ-FAHR LAND w Lauingen. Ciągnik ten został zaprojektowany i skonstruowany tak, aby być najbardziej wszechstronną i wydajną częścią floty, stworzoną do sprostania różnorodnym wyzwaniom związanym z ukształtowaniem terenu, panującymi warunkami i okresami roboczymi. Wyprodukowany w najbardziej zaawansowanej fabryce ciągników w Europie z wysokiej jakości podzespołów renomowanych dostawców, 8280 TTV osiąga niespotykaną dotąd niezawodność.

W połączeniu z innowacyjnymi rozwiązaniami rolnictwa precyzyjnego Smart Farming Solutions, 8280 TTV oferuje spersonalizowane rozwiązania technologiczne zapewniające maksymalną wydajność w polu i na drodze. To niezawodny partner, gdy mowa o optymalizacji ekonomicznego wyniku Twojej działalności.

A jeśli potrzebujesz wsparcia? Serwis DEUTZ-FAHR służy fachowym doradztwem oraz szybkim i skutecznym serwisem części zamiennych, spełniającym najwyższe wymagania.

SERWIS DEUTZ-FAHR

NIE TYLKO BLISKO, ALE I SZYBKO.

- > Oryginalne części zamienne jakości premium
- > Szybkie i skuteczne doradztwo i serwis
- > Dostawy na czas – na całym świecie
- > Bogata oferta produktów dla szerokiej gamy maszyn
- > Doskonały stosunek cena-wydajność
- > Zdalne wsparcie zapewniające najszybszy serwis



> DEUTZ-FAHR LAND i DEUTZ-FAHR ARENA w niemieckim Lauingen.



> Ustanawiamy nowe standardy jakości produkcji.

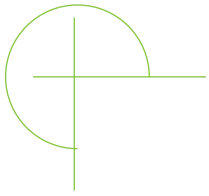

// DYNAMI #Always

Gdy jesteś #AlwaysOnTask,
potrzebujesz
odpowiedniego wsparcia.
Nowy 8280 TTV jest
wydajną maszyną
wyposażoną w technologie
idealnie przystosowane do
wielu rozmaitych zadań.

CZNA MOC OnTask



// MOCNY SILNIK

TTCD 6.1 wyposażony w dwie turbosprężarki.

Model 8280 TTV wyposażono w mocny i wytrzymały 6-cylindrowy silnik z dwoma turbosprężarkami. Jego konstrukcja została starannie dopracowana tak, aby zapewnić niezrównaną wydajność i efektywność w każdej pracy. Silnik wykorzystuje nowoczesny układ wtryskowy Common Rail oraz pompy paliwowe smarowane olejem silnikowym.

Aby spełnić wymogi normy emisji spalin Stage V, spaliny są dokładnie oczyszczane przez układ redukcji szkodliwych związków, który wykorzystuje filtr cząstek stałych oraz sprawdzoną technologię selektywnej redukcji katalitycznej (SCR). Wszystkie te rozwiązania przekładają się na znacznie niższe zużycie AdBlue w porównaniu z innymi maszynami tej klasy.

Dzięki ciśnieniu wtrysku sięgającemu 2000 bar, silnik optymalizuje zużycie paliwa, zapewniając elastyczność i dynamiczne osiągi. Potwierdza to dobrze optymalny przebieg krzywej momentu obrotowego. Jednostka napędowa zapewnia zapas mocy nawet przy niższych prędkościach obrotowych silnika.

Pod względem konserwacji i obsługi, 8280 TTV oferuje 1000-godzinne okresy między wymianami oleju, co czyni go najlepszym wyborem, pozwalając maksymalizować czas pracy bez zbędnych przestoju. Oprócz wydajnej pracy, silnik zapewnia wyjątkowo płynną pracę, co przekłada się na nowy poziom komfortu jazdy i minimalny poziom hałasu.



> Zbiornik paliwa o pojemności 505 litrów i niskie zużycie paliwa pozwalają na długie dni pracy bez tankowania.

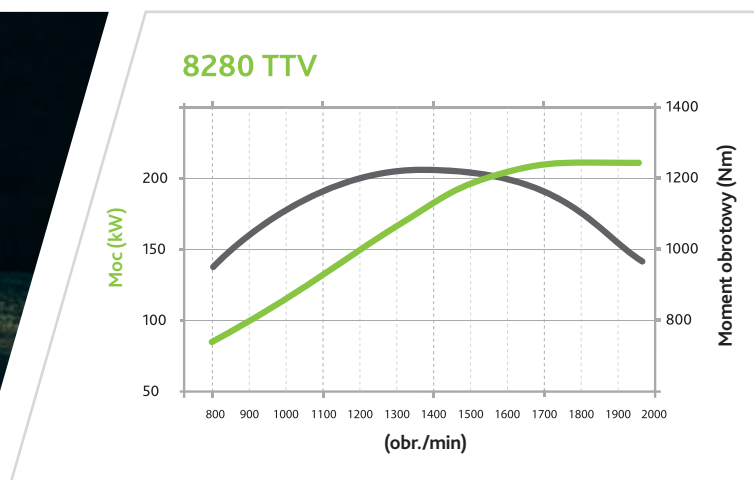

> Wysoki moment obrotowy i moc w szerokim zakresie prędkości obrotowej.

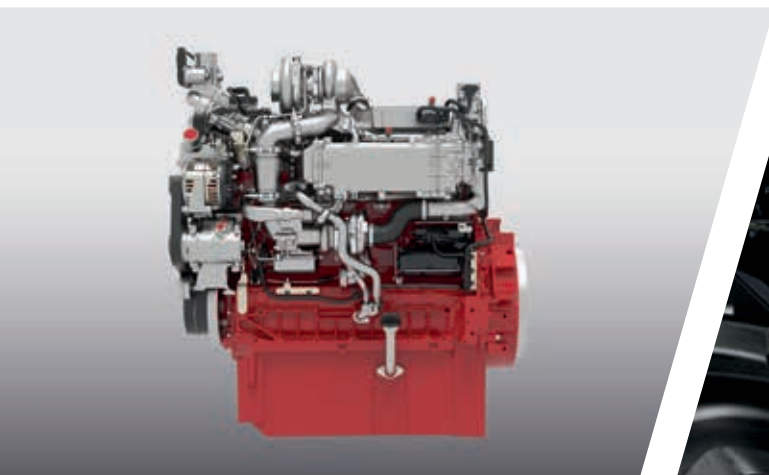

> Silnik TTCD 6.1 z dwoma turbosprężarkami i chłodnicą EGR.



> Chłodnica z prostym mechanizmem otwierania, filtrem wstępnym i filtrem powietrza PowerCore.

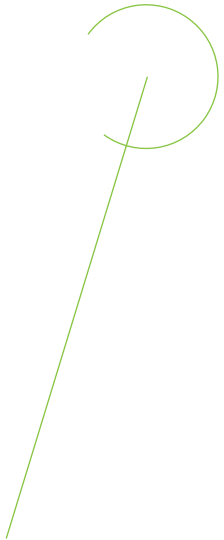

// PŁYNNA PRACA PRZEKŁADNI

Gwarancja wysokiej wydajności.

Nowa bezstopniowa przekładnia SDF T7780 powstała jako efekt wieloletniego doświadczenia w zakresie projektowania i budowy układów napędowych. Montowany w zakładzie DEUTZ-FAHR LAND w Lauingen, nowy układ napędowy wyznacza standardy pod względem wydajności i właściwości jezdnych. Za sprawą inteligentnego połączenia przekładni planetarnej, zespołu sprzęgła i dwóch jednostek hydrostatycznych powstała nowa przekładnia zespolona, łącząca w sobie zalety każdego z tych elementów i gwarantująca najbardziej optymalne przeniesienie momentu obrotowego na koła. Model 8280 TTV imponuje doskonałym przyspieszeniem, płynnym hamowaniem i szybką reakcją na zmiany obciążenia. Prosta budowa przekładni z dwoma automatycznie zmienianymi przełożeniami umożliwia płynne, automatyczne i ciche zmiany z niskich prędkości obrotowych na wysokie.

Dzięki elektronicznemu zarządzaniu układem napędowym, ciągnik pracuje efektywnie i zachowuje moc w każdych warunkach. Ciągnik 8280 TTV pokazuje swój pełny potencjał również w zastosowaniach transportowych, a to za sprawą prędkości obrotowej silnika 1830 obr./min przy maksymalnej prędkości jazdy 60 km/h i 1220 obr./min przy 40 km/h. Solidna konstrukcja w połączeniu z niską masą, wygodą prowadzenia, łatwością serwisowania i dużym wykorzystaniem przekładni mechanicznej stanowi podstawę komfortu i dynamiki 8280 TTV.

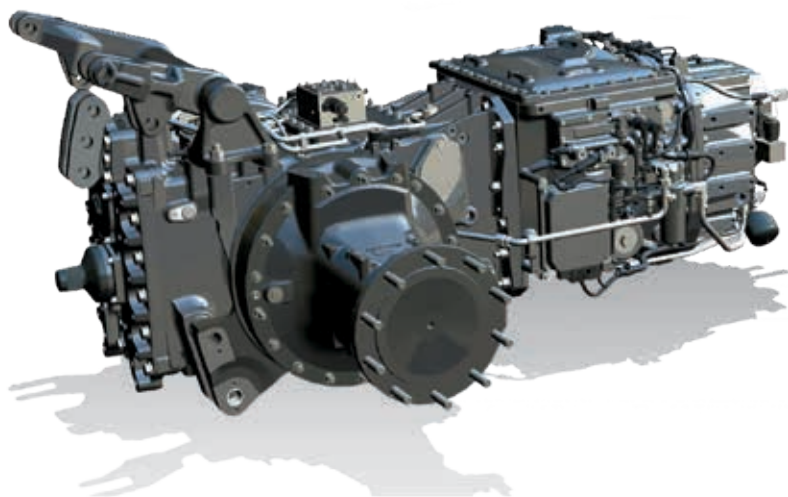

> Przekładnia TTV SDF T7780.



> Ergonomiczny joystick MaxCom.

> Napęd na cztery koła sterowany elektro-hydraulicznie, blokada mechanizmu różnicowego z funkcją ASM i niezależny gaz ręczny.



NAJWAŻNIEJSZE INFORMACJE

- > Dwa automatycznie przelącane przełożenia napędu
- > Płynne prowadzenie maszyny
- > Wysoka wydajność dzięki:
 - połączeniu różnych technologii
 - wysokiemu przepływowi mocy mechanicznej
 - mniejszemu wykorzystaniu hydrauliki



> Elektrohydrauliczny wybór WOM.



> SenseClutch PowerShuttle.

// UKŁAD HYDRAULICZNY O ZMIENNEJ WYDAJNOŚCI

Wzrost produktywności.

Dzięki maksymalnemu udźwignięciu tylnego podnośnika wynoszącemu 11100 kg, model 8280 TTV dysponuje możliwością współpracy z szeroką gamą maszyn towarzyszących. Aby zapewnić maksymalną wszechstronność układu hydraulicznego, nowy 8280 TTV jest dostępny w różnych konfiguracjach, wszystkie z elektronicznie sterowanymi obwodami o przepustowości oleju do 140 l/min. Z tyłu ciągnika montowanych jest pięć obwodów hydraulicznych, a z przodu maksymalnie dwa. Co najważniejsze: wszystkie obwody są sterowane proporcjonalnie. Przełącznik sterowania ósmym obwodem znajduje się na małym joysticku i służy do precyzyjnego sterowania osprzętem, przy jednoczesnym użyciu joysticka. Automatyczna lub hydrauliczna stabilizacja ciągnienia dolnych, kontrola poślizgu kół poprzez odczyt prędkości z radaru, hydrauliczne ciągnienie górne, zewnętrzne przyciski sterowania i doskonała widoczność ciągnienia i zaczepu z kabiny w nowym 8280 TTV gwarantują maksymalną moc i kontrolę. Po raz pierwszy jako dodatkowa opcja oferowane są płaskie gniazda PowerBeyond. Maksymalny dostępny wydatek oleju wynosi 210 l/min. Dzięki do 90 litrom oleju dostępnemu do zasilania maszyn, układ umożliwi podnoszenie nawet najcięższych i najbardziej wymagających maszyn z dużymi siłownikami hydraulicznymi.

NAJWAŻNIEJSZE INFORMACJE

- > Pompa Load-Sensing 210 l/min, 160 l/min
- > Do 90 l oleju dostępnego dla maszyn
- > Udźwignięcie tylnego podnośnika 11100 kg
- > Opcjonalne hydrauliczne stabilizatory boczne
- > Przedni podnośnik o udźwignięciu 5450 kg i przedni WOM DualSpeed



> Power Beyond z opcjonalnymi płaskimi złączkami



> Udźwignięcie 5450 kg i przedni WOM z dwoma prędkościami



> Wysoki skok ramion podnośnika.

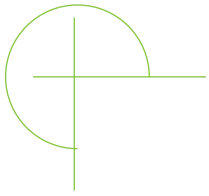

KOMUNIKACJA #AlwaysOnTrack

8280 TTV wyróżnia się jako #AlwaysOnTrack. To niezawodny partner, oferujący niezrównaną technologię zwiększającą wydajność bez zbędnych kosztów.

KACJA OnTrack



// W PEŁNI POŁĄCZONY

Wyższy poziom inteligentnego rolnictwa.

8280 TTV płynnie łączy w sobie najnowocześniejsze funkcje automatycznego prowadzenia i telemetrii w celu precyzyjnego pokrycia pola, zmniejszenia zużycia paliwa i zwiększenia wydajności produkcji. Dzięki 5-letniemu okresowi stałej łączności, zapewnia niezawodny transfer danych dla różnych rozwiązań*. Zewnętrzne wsparcie minimalizuje czas przestoju, a bezprzewodowy transfer danych za pośrednictwem Agrirouter ułatwia płynną wymianę informacji. Opcjonalny pakiet SDF Fleet Management, zapewnia śledzenie ciągnika w czasie rzeczywistym i planowanie konserwacji, ograniczając przestoje i zwiększając ogólną wydajność i niezawodność maszyny. Interfejs iMonitor H5 to przełomowy skok w zakresie kompatybilności i funkcjonalności. Monitor służy jako centralny interfejs sterowania, podnosząc poziom komfortu i precyzji obsługi.



PRECYZJA SYSTEMU PROWADZENIA

Nowoczesne układy sterowania to oszczędność zasobów, wzrost wygody i produktywności oraz gwarancja precyzji. Model 8280 TTV: możesz polegać na najwyższej dokładności i wybrać system najodpowiedniejszy do Twojej pracy.

SR20

SR20, najnowocześniejszy odbiornik GNSS dostosowany do automatycznych systemów prowadzenia, zawiera w swojej obudowie IMU ze standardowym 3-osiowym żyroskopem do wykrywania nachylenia terenu, zapewniając optymalną wydajność w każdych warunkach. W połączeniu z modułem CTM, niezawodna łączność eSIM zwiększa niezawodność systemu prowadzenia z RTK NTRIP. Opcjonalny system Skybridge zapewnia najwyższą dokładność, nawet w przypadku utraty sygnału. Zdolny do śledzenia wielu konstelacji satelitów, w tym GPS, GLONASS, GALILEO, QZSS i BeiDou, SR20 zwiększa solidność i niezawodność systemu prowadzenia.

ISOBUS

Elektronika zwiększa bezpieczeństwo, precyzję i efektywność maszyn rolniczych. Dzięki ISOBUS operator może sterować wszystkimi kompatybilnymi funkcjami maszyny z jednego monitora (uniwersalny terminal UT). iMonitor może pełnić funkcję głównego sterownika dla wszystkich aplikacji ISOBUS oraz może służyć do zarządzania szerokim zakresem działań. Wiele funkcji jest dostępnych bez aktywowania licencji: są to np. funkcje przypisywania sterowników AUX (AUX-N), automatyczne sterowanie nawet do 255 sekcji (TC-SC) oraz obsługa map aplikacyjnych (TC-GEO).

TRACTOR IMPLEMENT MANAGEMENT (TIM)

Modele 8280 TTV oferują TIM. System TIM umożliwia dwukierunkową komunikację między ciągnikiem i maszyną. W rezultacie, maszyna sama automatycznie obsługuje wiele funkcji ciągnika, umożliwiając kontrolę prędkości jazdy oraz zarządzanie rozdzielaczami hydraulicznymi, podnośnikiem i WOM. Funkcja TIM to kolejny kluczowy element zapewniający jeszcze większą efektywność, mniej wysiłku i większą wydajność.



> 8280 TTV posiada certyfikat AEF dla funkcji TIM.



> Odbiornik SR20 zapewnia maksymalną precyzję w każdej sytuacji.

* bezpłatny 5-letni pakiet łączności dostępny w Europie. Więcej informacji można uzyskać u dealera DEUTZ-FAHR.



NAJWAŻNIEJSZE INFORMACJE

- > iMonitor z wyświetlaczem 8" lub 12" jako centralny interfejs do zarządzania różnymi aplikacjami
 - w tym system sterowania sekcjami, opcjonalnie XTEND, system automatycznego zawracania AUTO-TURN
- > Odbiornik GNSS SR20 zapewniający różne poziomy dokładności
 - opcjonalny Skybridge
- > Pełna integracja terminala ISOBUS
 - opcjonalny TIM
- > Zarządzanie danymi zapewniające niezawodną wymianę danych
 - Agrirouter do transferu danych i komunikacji
- > System zarządzania flotą zapewniający pełną kontrolę nad maszynami
 - Pakiet danych umożliwiający zdalną diagnostykę i NTRIP przez 5 lat w zestawie



- > System prowadzenia SDF Guidance zapewnia niezawodne automatyczne prowadzenie z dokładnością do centymetra.



- > iMonitor z oprogramowaniem H5 umożliwia pracę w trybie dziennym i nocnym, zapewniając doskonałą widoczność w różnych warunkach.

Zawsze połączony.

Zoptymalizowane operacje, zwiększona wydajność, maszyny połączone z biurem i każdym innym odbiornikiem upraszczają pracę. Systemy rolnictwa inteligentnego SDF Smart Farming Solutions zapewniają praktyczne rozwiązania w zakresie zarządzania kluczowymi danymi i utrzymywania łączności przez cały czas. Użytkownik może całkowicie swobodnie wybierać i w każdej chwili decydować o wszystkim co ma miejsce w gospodarstwie, podczas gdy dane pozostają jego wyłączną własnością.

SDF Fleet Management

Dzięki nowej aplikacji SDF Fleet Management, SDF zapewnia spersonalizowane rozwiązania do zarządzania kluczowymi danymi w czasie rzeczywistym, z uwzględnieniem pracy maszyny. Nasi klienci odnoszą znaczne korzyści z pełnej kontroli nad swoimi maszynami oraz dzięki możliwości zarządzania wieloma ważnymi danymi, takimi jak dane ze śledzenia wykonywanych prac. Pakiet aplikacji do zarządzania flotą SDF Fleet Management stanowi centralny interfejs sterujący służący do analizy danych telemetrycznych maszyn DEUTZ-FAHR. Dane z ciągnika są przesyłane w czasie rzeczywistym za pośrednictwem połączenia internetowego, co umożliwia użytkownikom analizowanie, monitorowanie i optymalizację wykorzystania swoich maszyn. „Widok mapy” pokazuje lokalizację i stan maszyn lub całej floty, a także może wyświetlać dane historyczne. Na zamówienie masz również możliwość ustawienia wirtualnych obszarów. Kiedy maszyna wyjedzie poza dany obszar, otrzymasz komunikat. Komunikaty o błędach mogą być przesyłane do zespołu wsparcia technicznego dealera i wykorzystywane do zapobiegania awariom oraz skrócenia niepotrzebnych przestoju maszyny. Dzięki aplikacji zdalnej pomocy dealerzy mogą łatwo uzyskać zdalnie dostęp do iMonitora, po uzyskaniu zgody operatora, w celu udzielenia pomocy w przypadku ewentualnych pytań lub problemów.

SDF Data Management

Efektywne zarządzanie danymi ma coraz większe znaczenie dla optymalizacji procesów roboczych w gospodarstwie rolnym i zarządzaniu polami. SDF wykorzystuje standardowe formaty plików, takie jak shape lub ISO-XML, dzięki czemu wymiana danych jest jeszcze łatwiejsza. Pozwala to użytkownikom na stałe orientowanie się w sytuacji dzięki spójnym danym przesyłanym w skoordynowany sposób.



Agrirouter jest uniwersalną platformą umożliwiającą niezawodną i szybką wymianę danych pomiędzy wieloma różnymi terminalami i aplikacjami. Platforma ułatwia wymianę danych, a co za tym idzie - również proces roboczy; zmniejsza obciążenie pracą, poprawia wyniki finansowe i zwalnia zasoby, które można wykorzystać do innych działań. Jako neutralna platforma wymiany danych, jest ona rozwiązaniem jednego z największych problemów cyfryzacji w rolnictwie, umożliwiając rolnikom wymianę danych między aplikacjami do obsługi maszyn, takimi jak systemy informacji o zarządzaniu gospodarstwem (FMIS) i aplikacjami oprogramowania rolniczego od różnych producentów. Każdy użytkownik może utworzyć darmowe, osobiste konto Agrirouter oraz indywidualnie je skonfigurować. Listę partnerów oraz informacje dodatkowe można znaleźć na stronie www.my-agrirouter.com. Seria 8 jest już fabrycznie wyposażona w niezbędny osprzęt, a dotychczasowe ciągniki DEUTZ-FAHR można później doposażyć w wymagane podzespoły.



> SDF Fleet Management zapewnia dostęp do istotnych danych maszyny przez cały czas.

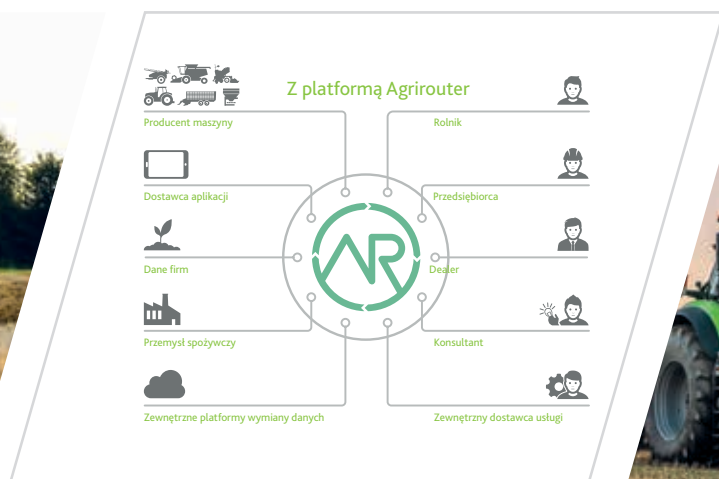

> Agrirouter umożliwia komunikację między różnymi aplikacjami i zapewnia niezawodną wymianę danych.

Połącz 8280 TTV ze swoim dealerem, aby otrzymać szybkie i wygodne wsparcie.

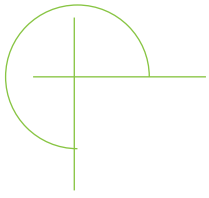

// KOMFORT #Always

Długie godziny pracy nie są Ci obce? Czy jesteś #AlwaysOnBoard?

Nowy 8280 TTV oferuje większy poziom komfortu – nie zechcesz opuścić kabiny, nawet po długim dniu pracy.

RT OnBoard



// MAXIVISION^{Pro}

Najwyższy komfort i możliwość personalizacji.

Kabina MaxiVision^{Pro} zapewnia przestronne i komfortowe miejsce pracy. Zapewnia wyjątkowy poziom komfortu jazdy dzięki pneumatycznej amortyzacji kabiny, uzupełnionemu przez wysokiej klasy fotele. Dzięki ogromnym szybm, można bez przeszkód obserwować otoczenie ciągnika w zakresie 360°, a oddzielna tylna szyba poprawia widoczność w obszarze zaczepów i ramion podnośnika. Aby jeszcze bardziej poprawić widoczność, ciągniki Serii 8 są wyposażone w nowe lusterka wsteczne, które są o 65% większe, a także w maksymalnie cztery kamery zewnętrzne.

Zastosowanie wysokiej jakości materiałów zapewnia przyjazną atmosferę w miejscu pracy. Dostępne są różne wersje uchwytów, umożliwiające szybki i trwały montaż urządzeń mobilnych oraz sterowników maszyn. Nowa, mobilna chłodziarka sprawia, że przekąski i napoje pozostają orzeźwiająco chłodne podczas długich dni pracy. Dzięki aż 23 światłom roboczym LED operator może zachować pełną koncentrację podczas pracy w nocy. Co więcej, nowy system dźwiękowy 4.1 klasy premium zwiększa wrażenia słuchowe operatora, pozwalając mu cieszyć się ulubioną muzyką z jeszcze większą przyjemnością.



> Wnętrze kabiny MaxiVision^{Pro}.



> Mobilna chłodziarka utrzymuje napoje i jedzenie w chłodzie.



> Nowe, większe o 65% lusterka XLargeVision i pakiet widoczności wewnętrznej znacznie poprawiają widoczność w zakresie 360 stopni.



> Nowy system dźwiękowy 4.1 premium zapewnia doskonale wrażenia dźwiękowe.



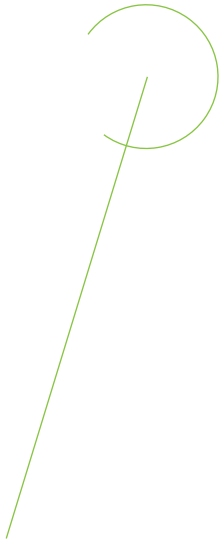

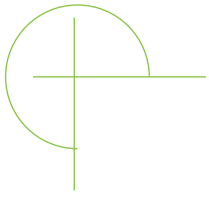

// EDYCJE

Edycja limitowana, dla tych, którzy lubią wydajnie i skutecznie pracować oraz wyróżniać się pośród innych.

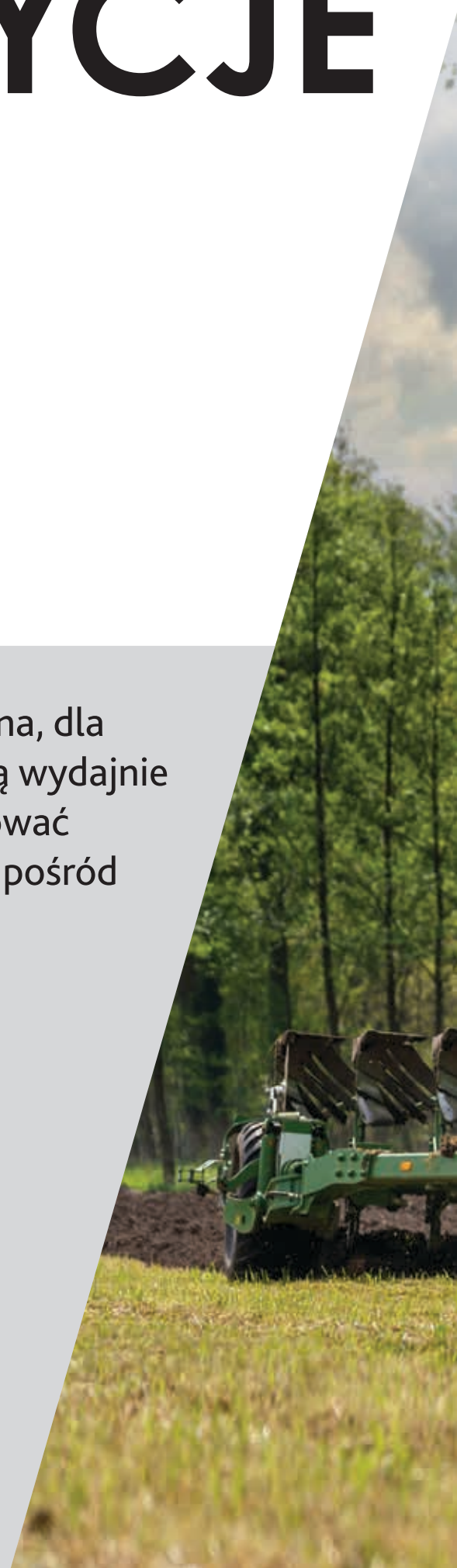

SPECJALNE



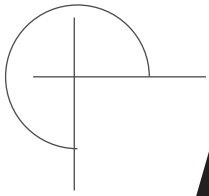

// WERSJA WARRIOR

Wszystkie ekskluzywne funkcje modeli z limitowanej serii.

Podnieś swoje wrażenia z jazdy na nierówny poziom dzięki ekskluzywnym modelom Serii 8 w prestiżowej wersji Warrior. Wykonany z precyzją i zaprojektowany dla tych, którzy pragną niezwykłości, Seria 8 Warrior jest prawdziwym ucieleśnieniem stylu, wydajności i innowacji. Ekskluzywne wyposażenie sprawia, że ciągnik jest wyjątkowy i bardziej komfortowy niż kiedykolwiek.

Matowa czerń

Czerń

Matowa zieleń

Zieleń Java

Standardowa zieleń

> Paleta kolorów Warrior: wybierz swój styl.



NAJWAŻNIEJSZE INFORMACJE

- > Komfortowe fotele Warrior
- > Tłumik z osłoną ze stali nierdzewnej
- > Naklejki Warrior i napisy 3D
- > Opcjonalny pakiet oświetlenia LED
- > Wybór 5 kolorów premium
- > Nakładka na dywanik podłogowy kabiny
- > Oświetlenie zewnętrznych przycisków na błotnikach*
- > Pakiet zwiększający widoczność

*w zależności od rozmiaru opony.



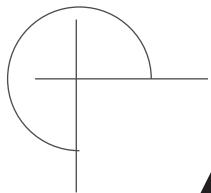

DEUTZ-FAHR *Lamborghini* edition

Ponadprzeciętne wrażenia.

W kontekście ciągłych innowacji technologicznych i zmieniającego się rynku, do oferty marki DEUTZ-FAHR dodano niezwykłą, nową ofertę. Jest to propozycja, będąca odpowiedzią nie tylko na zapotrzebowanie na coraz bardziej innowacyjne i zaawansowane technologicznie ciągniki, ale zaspokaja także pewien aspekt pasji i dążeń, który dotyczy coraz liczniejszej grupy specjalistów w dziedzinie rolnictwa. W ten sposób narodziła się edycja DEUTZ-FAHR Lamborghini Special Edition, łącząca najlepszą niemiecką technologię i niezawodność z kultową marką o całkowicie włoskiej historii i wyjątkowym, niekonwencjonalnym stylu.

EDYCJA OVER THE TOP

Każdy egzemplarz ciągnika DEUTZ-FAHR Lamborghini Special Edition oferuje charakterystyczną białą kolorystykę oraz szereg pozycji wyposażenia technicznego, które wyróżniają maszynę i świadczą o tym, że słusznie zaliczana jest do klasy premium. Wraz z nową edycją ciągników DEUTZ-FAHR Lamborghini Special Edition, klasyczne wyposażenie „full” robi kolejny krok naprzód i staje się tym, co lubimy nazywać „bull-optional”: wybuchową mieszanką jakości, technologii, wydajności i stylu. Edycja Over the Top.



NAJWAŻNIEJSZE INFORMACJE

Nowa edycja specjalna Lamborghini napędzana przez DEUTZ-FAHR to wybuchowa mieszanka jakości i technologii, wydajność i styl, charakteryzujące się*:

KOMFORTEM

- > Fotel ze skóry syntetycznej
- > System audio Premium 4.1
- > Regulowane uchwyty na telefon komórkowy i tablet
- > Pakiet zwiększający widoczność
- > Wyjmowana chłodziarka
- > Uchwyt na kule zaczepu
- > Amortyzacja pneumatyczna kabiny

TECHNOLOGIĄ

- > Pełne wyposażenie LED
- > Dodatkowe filtry powietrza z węglem aktywnym
- > Opony Michelin
- > Tylna dolna szyba dźwiękoszczelna/niskoemisyjna
- > Dodatkowa skrzynka narzędziowa z węzłem powietrznym i pistoletem pneumatycznym

KONSTRUKCJĄ

- > Specjalna biała kolorystyka Lamborghini Trattori i dwukolorowa maska silnika
- > Dywanik podłogowy do kabiny z logo Lamborghini Trattori
- > Naklejki Lamborghini Trattori
- > Podświetlane panele przycisków na błotnikach

*w zależności od modelu i wyposażenia niektóre opcje mogą się różnić.



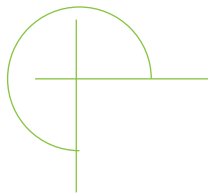

// BEZPIECZ #Zawsze

8280 TTV to
#ZawszeTwojejstronie.
Osiągnięcie najwyższej
produktywności zależy od
precyzyjnego sterowania
pojazdem, zarówno na
polu, jak i na drodze: Seria
8 firmy DEUTZ-FAHR jest
właśnie dla Ciebie.

ZEŃSTWO oTwojejstronie



// ZAWSZE BEZPIECZNY

Innowacyjne hamulce i zawieszenie.

Osiągnięcie najwyższej produktywności wymaga precyzyjnego kierowania, zarówno na polu, jak i na drodze. Model 8280 TTV wyróżnia się w swojej kategorii jako jedyny ciągnik wyposażony w wysokowydajne suche hamulce tarczowe na przedniej osi. Może pochwalić się niezwykłą prędkością maksymalną 60 km/h, nawet przy maksymalnej dopuszczalnej masie 16 ton. Ta wyjątkowa pojemność zapewnia ładowność do 6,5 tony, wystarczającą do holowania najcięższych maszyn przy spełnieniu przepisów prawa.

Ponadto 8280 TTV można wyposażyć w inteligentny układ hamulcowy przyczepy. Hydrauliczny układ hamulcowy przyczepy DualMode umożliwia bezproblemowe podłączanie zarówno przyczep MR, jak i przyczep innych niż MR. System inteligentnie identyfikuje typ przyczepy i odpowiednio dostosowuje skuteczność hamowania. Jednocześnie zaawansowany pneumatyczny układ hamulcowy (aTBM) pneumatycznych hamulców przyczepy optymalizuje hamowanie i zapewnia informacje zwrotne w czasie rzeczywistym na temat warunków hamowania przyczepy, zwiększając zarówno bezpieczeństwo, jak i komfort jazdy. Warto zauważyć, że konstrukcja zawieszenia przedniej osi i pneumatyczne zawieszenie kabiny w modelu 8280 TTV zapewniają niezrównany komfort w swojej klasie ciągników.

// ŁATWY SERWIS

Dobrze pomyślany, od samego początku.

Ciągniki DEUTZ-FAHR mają bogatą tradycję jako maszyny przyjazne dla użytkownika, jeśli chodzi o konserwację. W szczególności zapewniają one wydłużone okresy międzyobsługowe, takie jak 1000-godzinne okresy wymiany oleju silnikowego. Co więcej, ich konstrukcja priorytetowo traktuje dostęp do wszystkich punktów obsługi, zwiększając ogólną satysfakcję podczas codziennych czynności.

Wprowadzenie nowych funkcji jeszcze bardziej zwiększa komfort użytkownika. Te zaawansowane funkcje pozwalają na zdalną analizę ciągnika, czy to poprzez diagnostykę bezprzewodową, czy też poprzez wykorzystanie wygodnej funkcji zdalnego wsparcia dostępnej za pośrednictwem iMonitora. Ten poziom integracji technologicznej zapewnia klientom bezproblemowe i wydajne wsparcie serwisowe dla ich ciągników DEUTZ-FAHR.

SZYBKI SERWIS ZAPEWNIJĄ

- > Wizualna kontrola poziomu płynu chłodzącego, oleju hydraulicznego, oleju przekładniowego i oleju przedniego WOM (tylko DualSpeed).
- > Kontrola oleju silnikowego za pomocą bagnetu bez konieczności otwierania maski silnika
- > Gniazdo sprężonego powietrza przy schodkach oraz dodatkowy przewód z pistoletem
- > Szybko-złączce po prawej stronie



> Szybko-złączce i wziernik poziomu oleju.



> Pneumatyczne zawieszenie kabiny zapewniające płynniejszą jazdę.



> Najlepszy w klasie dostęp serwisowy.



> Stopnie konserwacyjne nad przednią osią zapewniające wygodne czyszczenie.



> Suche hamulce tarczowe zapewniające maksymalną skuteczność hamowania.

DANE TECHNICZNE		8280 TTV	
SILNIK			
Model			TTCD 6.1
Norma emisji spalin			Stage V
Cylindry/Pojemność skokowa	il./cm ³		6/6057
Dwie turbosprężarki			●
Wentylator e-Visco			●
Common Rail	bary		2000
Moc maksymalna (ECER120)	kW/KM		211/287
Moc znamionowa (ECER120)	kW/KM		197/268
Obroty mocy maksymalnej	obr./min		1900
Obroty mocy znamionowej	obr./min		2100
Maks. moment obrotowy	Nm		1226
Obroty momentu maksymalnego	obr./min		1300-1500
Filtr powietrza PowerCore			●
Zbiornik paliwa	l		505
Zbiornik AdBlue	l		35
Okres między wymianami oleju	h		1000 (lub 2 lata)
NAPĘD			
Model			TTV T7780
Przełożenie przekładni			1,3402
PowerShuttle 5-stopniową regulacją			●
Tryby jazdy (Auto/Zaawansowany Auto/WOM/Manual)			●
Maks. prędkość 60 km/h	obr./min		1830 ECO
Maks. prędkość 50 km/h	obr./min		1535 SuperECO
Maks. prędkość 40 km/h	obr./min		UltraECO 1220 obr./min
Tempomaty			2+2
Aktywny hamulec postojowy (PowerZero)			●
UKŁAD HYDRAULICZNY I PODNOŚNIKI			
Wydajność pompy (standard)	l/min		Load-Sensing 210
Wydajność pompy (opcja)	l/min		Load-Sensing 160
Zamknięty układ hydrauliczny			●
Oddzielny zbiornik oleju			●
Ilość oleju dla maszyn	l		do 90
Oddzielna pompa układu kierowniczego (podwójna)	l		58
Liczba obwodów (tył)			5
Liczba obwodów (przód)			1 lub 2
Regulacja czasu i wydatku oleju			●
Standardowe złącza Power Beyond			○
Płaskie złącza Power Beyond			○
Stabilizatory hydrauliczne boczne			○
Sterowanie zewnętrzne na błotnikach			●
Radar			○
Udźwig podnośnika tylnego	kg		11100
Sterowanie zewnętrzne tylnym zaczepem			●
Udźwig podnośnika przedniego	kg		5450
Sterowanie zewnętrzne przednim zaczepem			○
UKŁAD ELEKTRYCZNY			
Napięcie	V		12
Akumulator	V/Ah		12/180
Alternator	V/A		12/200
Zewnętrzne gniazdo zasilania			●
Złącze ISOBUS 11786 (7-biegunowe)			○
WOM			
540ECO/1000/1000ECO			●
WOM-AUTO			●
Przedni WOM 1000			○
Przedni WOM 1000ECO			○
Przedni WOM 1000 i 1000ECO (WOM DualSpeed)			○
OSIE I HAMULCE			
Model osi przedniej			M60 HD
Oś przednia amortyzowana			○
Oś przednia z suchymi hamulcami tarczowymi			○
Układ kierowniczy EasySteer			○
Blokada mechanizmów przód-tył z ASM			●
Hamulce przedniej osi poprzez napęd na 4 koła			●
Wspomaganie układu hamulcowego (PowerBrake)			●
Elektryczny hamulec postojowy (EPB)			●
Hydrauliczny hamulec przyczepy			○
Pneumatyczny hamulec przyczepy			○
Zaawansowane sterowanie hamulcami przyczepy (aTBM)			○
Hydrostatyczny układ kierowniczy z niezależną pompą			●

● = standard ○ = opcja – = niedostępne

DANE TECHNICZNE

8280 TTV

KABINA MAXIVISION

	MaxiVision ^{Pro}
Kabina	●
Mechaniczna amortyzacja kabiny	○
Pneumatyczna amortyzacja kabiny	○
Teleskopowe lusterka tylne XLarge Vision z oświetleniem LED	●
Teleskopowe lusterka tylne XLarge Vision z oświetleniem LED, ogrzewaniem i regulacją elektroniczną	○
Klimatyzacja	●
Klimatyzacja automatyczna	○
Szyberdach	○
Szyberdach z FOPS	○
Joystick MaxCom	●
Podłokietnik wielofunkcyjny z joystickiem	●
iMonitor 8 cali	○
iMonitor 12 cali	○
AUTO-TURN	○
XTEND	○
ISOBUS (ze złączami tylnymi, przednimi i w kabinie)	○
System TIM	○
VRC (zmienne dawkowanie)	○
SC (kontrola sekcji) 255 sekcji	○
Odbiornik RTK SR20	○
Moduł CTM	○
Uchwyty mocujące do tabletu i smartfona	○
ComforTip Professional tylko z iMonitorem)	○
Fotel Max-Comfort Plus XL, zawieszenie pneumatyczne, regulowana pozycja fotela, pneumatyczne podparcie odcinka lędźwiowego kręgosłupa, system ogrzewania	●
Fotel Max-Dynamic Evo DDS XXL, zawieszenie pneumatyczne z dynamicznym tłumieniem, regulowana pozycja fotela, pneumatyczne podparcie odcinka lędźwiowego kręgosłupa, system ogrzewania i funkcja obracania	○
Fotel Max-Dynamic Evo DDS XXL, skóra syntetyczna, zawieszenie pneumatyczne z dynamicznym tłumieniem, regulowana pozycja siedzenia, pneumatyczne podparcie odcinka lędźwiowego kręgosłupa, aktywna klimatyzacja i funkcja obracania	○
Fotel pasażera	●
Instalacja radiowa z głośnikami	●
Radio cyfrowe DAB+ z technologią Bluetooth	○
System dźwiękowy 4.1 premium z wysokiej klasy radiem DAB+ z Bluetooth	○
Mobilna chłodziarka	○
8 halogenowych świateł roboczych na dachu kabiny	●
Do 23 świateł roboczych LED	○
Do 2 obrotowych świateł ostrzegawczych LED	○
Światła do jazdy LED	○

WYMIARY I MASY

Szerokość przedniej osi (od kołnierza do kołnierza, bez hamulców)	mm	1940
Szerokość osi przedniej (od kołnierza do kołnierza, suche hamulce tarczowe)	mm	2046
Szerokość tylnej osi (od kołnierza do kołnierza)	mm	1890
Ogumienie przednie (min.)		480/70R30
Ogumienie tylne (min.)		480/80R46
Ogumienie przednie (maks.)		600/70R30
Ogumienie tylne (maks.)		900/60R38
Rozstaw osi (A)	mm	2918
Długość (min.-maks.) (B)	mm	4867-6065
Wysokość (min.-maks.) (C)	mm	3250-3300
Szerokość (min.-maks.) (D)	mm	2550-2990
Prześwit (min.-maks.)	mm	450-510
Masa bez obciążenia, przód (min.-maks.)	kg	3770-4411
Masa bez obciążenia, tył (min.-maks.)	kg	5660-6314
Całkowita masa bez obciążenia (min.-maks.)	kg	9430-10725
Maks. dopuszczalne obciążenie osi, przód	kg	6400
Maks. dopuszczalne obciążenie osi, tył	kg	11 000
Maksymalna dopuszczalna masa	kg	16000

Dane techniczne i rysunki mają charakter poglądowy. DEUTZ-FAHR nieustannie stara się przystosowywać swoje produkty do potrzeb klientów i w związku z tym zastrzega sobie prawo do wprowadzenia aktualizacji w dowolnym momencie, bez wcześniejszego powiadomienia.



Dział Marketingu i Komunikacji – Kod 308.8517.8.4.2 – 12/24

Więcej informacji u dealera lub na stronie deutz-fahr.com



Śledź nas na   

DEUTZ-FAHR jest marką grupy  SDF