

SERIA 5 DF/DS/DV ECOLINE.



5080 DF/DS/DV Ecoline (kabina - platforma)
STAGE V



DANE TECHNICZNE		5080 DF ECOLINE	
		5080 DS ECOLINE	
		5080 DV ECOLINE	
SILNIK			
Model silnika		FARMotion 35	
Norma emisji spalin		Stage V	
Układ dolotowy		Turbosprężarka, Intercooler	
Układ wtryskowy, ciśnienie		Common Rail, 2000 bar	
Cylindry / Pojemność skokowa	il./cm ³	3/2887	
Moc maksymalna (ECE R120)	kW/KM	55.8/76	
Moc znamionowa (ECE R120)	kW/KM	55.2/75	
Maks. moment obrotowy przy 1500 obr./min	Nm	341	
Zbiornik paliwa (z przednim podnośnikiem/WOM)	l	55 (35)	
Pojemność zbiorników paliwa przy dodatkowym zbiorniku paliwa (z przednim podnośnikiem / WOM) – 5DF Ecoline	l	95 (75)	
Pojemność zbiorników paliwa przy dodatkowym zbiorniku paliwa (z przednim podnośnikiem / WOM) – 5DS/DV Ecoline	l	85 (65)	
NAPĘD - REWERS MECHANICZNY			
Liczba przełożeń – przekładnia 5-biegowa		30+15 (z mechanicznym rozdzielaczem) lub 45+45 (z 3-stopniową przekładnią Powershift HML)	
Prędkość maksymalna – przekładnia 5-biegowa	km/h	40 ECO*	
NAPĘD - REWERS POWERSHUTTLE			
Liczba biegów – przekładnia 5-biegowa		30+15 (z mechanicznym rozdzielaczem) lub 45+45 (z 3-stopniową przekładnią Powershift HML)	
Prędkość maksymalna – przekładnia 5-biegowa	km/h	40 ECO*	
WOM			
Prędkości wałka WOM		540/540E lub 540/540E/1000	
WOM synchro		○	
WOM przedni 1000		○	
PODNOŚNIKI			
Mechaniczny podnośnik tylny		●	
Elektroniczny podnośnik tylny		○	
Udźwig tylnego podnośnika – 5 DF Ecoline	kg	2800	
Udźwig tylnego podnośnika – 5 DS/DV Ecoline	kg	2600	
Hydrauliczny wieszak i stabilizatory		○	
Podnośnik przedni (1500 kg)		○	
UKŁAD HYDRAULICZNY			
Pompa hydrauliczna - standard	l/min	54	
Pompa hydrauliczna podwójna	l/min	64	
Obwody hydrauliczne z tyłu		3	
Regulacja wydatku oleju		●	
Wolny powrót oleju		●	
Obwody centralne - dublowane z tylnych		2/4	
Międzyosiowy swobodny powrót		○	
HAMULCE			
Układ hamulcowy na 4 koła		●	
Hydrauliczny hamulec przyczepy		○	
PRZEDNIA OŚ			
Elektrohydrauliczne załączanie napędu 4WD oraz blokady mechanizmu różnicowego		●	
Auto 4WD		○	
Niezależna pompa układu wspomagania		●	
AMORTYZOWANA OŚ PRZEDNIA (OPCJA)			
Funkcje adaptacyjnego tłumienia drgań, aktywnego samopoziomowania		●	
Funkcje Anti-Dive, Anti-Roll		●	
Kontrola trakcji mechanizmu różnicowego (DTC)		●	
KABINA			
4-słupkowa kabina		●	
Fotel operatora amortyzowany mechanicznie		●	
Klimatyzacja		○	
4 halogenowe światła robocze		○	
Regulowana kolumna kierownicy		○	
PLATFORMA (5DF Ecoline)			
2-słupkowa, składana rama ochronna ROPS		○	
Fotel operatora amortyzowany mechanicznie		●	

● = standard ○ = opcja – = niedostępne

* W zależności od rozmiaru opon tylnych. ECO wyłącznie w przypadku modeli 5DF Ecoline oraz 5DS Ecoline

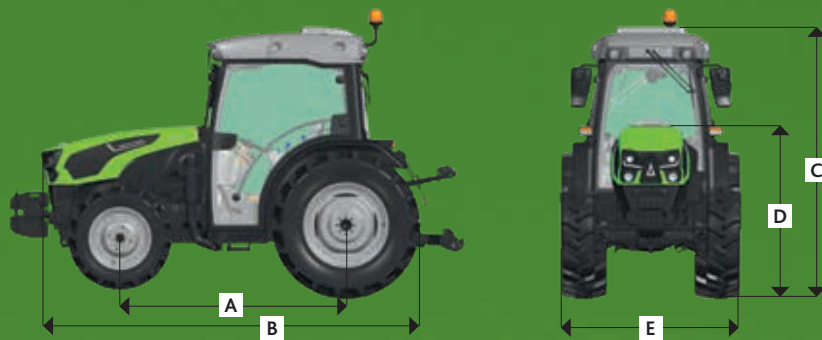

DANE TECHNICZNE		5080 DF ECOLINE	
WYMIARY			
z kołami przednimi			300/70 R20
z kołami tylnymi			420/70 R28
Rozstaw osi (A)	mm		2011
Maks. długość (B)	mm		3680
Wysokość całkowita - KABINA (C)	mm		2396
Wysokość przy pokrywie silnika (D)	mm		1453
Szerokość (E)	mm		1624
Masa – platforma	kg		2730
Masa - kabina	kg		2995
Maksymalna masa dopuszczalna	kg		5000

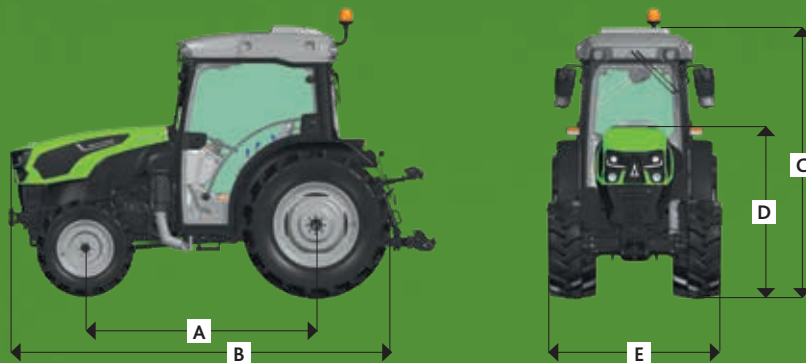

DANE TECHNICZNE		5080 DS ECOLINE	
WYMIARY			
z kołami przednimi			280/70 R18
z kołami tylnymi			380/70 R28
Rozstaw osi (A)	mm		2050
Maks. długość (B)	mm		3695
Wysokość całkowita - KABINA (C)	mm		2371
Wysokość przy pokrywie silnika (D)	mm		1503
Szerokość (E)	mm		1380
Masa - kabina	kg		2850
Maksymalna masa dopuszczalna	kg		4600

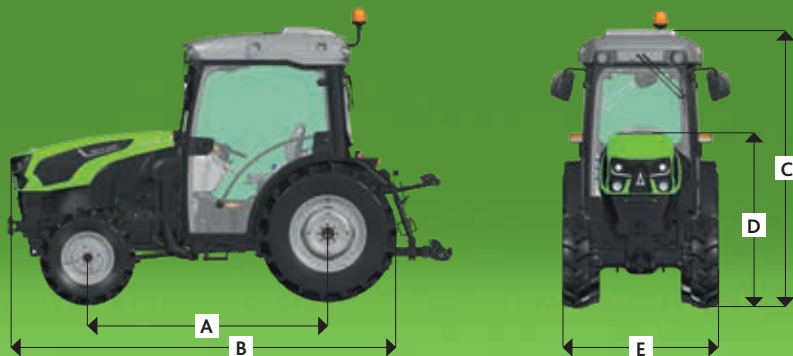

DANE TECHNICZNE		5080 DV ECOLINE	
WYMIARY			
z kołami przednimi			180/95 R16
z kołami tylnymi			280/85 R24
Rozstaw osi (A)	mm		2050
Maks. długość (B)	mm		3695
Wysokość całkowita - KABINA (C)	mm		2271
Wysokość przy pokrywie silnika (D)	mm		1483
Szerokość (E)	mm		1166
Masa - kabina	kg		2830
Maksymalna masa dopuszczalna	kg		4600

Najważniejsze informacje

Modele 5 DF/DS/DV Ecoline zaprojektowano z myślą o wysokiej wydajności i niskich kosztach eksploatacji. Szeroki wybór opcji sprawia, że ciągnik można dostosować do potrzeb każdego użytkownika. Modele tej serii są dostępne w zakresie szerokości całkowitej od 1,16 do 1,65 m, w wersji z kabiną lub z platformą. Oferta wyposażenia obejmuje zarówno proste przekładnie mechaniczne jak i najbardziej rozbudowane skrzynie HML z liczbą przełożeń wynoszącą 45+45. Najkrótszy na rynku rozstaw osi dopełnia dzieła, zapewniając maksymalny poziom zwinności i zwrotności ciągnika w trakcie manewrowania na ograniczonej przestrzeni.

SILNIK FARMOTION 35.

Nowy 3-cylindrowy silnik FARMotion 35 zaprojektowano specjalnie z myślą o zastosowaniach rolniczych. Kompaktowy układ oczyszczania spalin, w tej klasie mocy wykorzystuje wyłącznie technologie EGR, DOC i DPF, które nie wymagają okresowej konserwacji ani uzupełniania dodatkowych czynników (na przykład AdBlue). Dzięki temu, dzięki dłuższym odstępom czasowym między wymianami oleju i dzięki wykorzystaniu wysokociśnieniowego układu wtryskowego Common Rail, modele serii 5 DF/DS/DV są wyjątkowo łatwe w obsłudze i ekonomiczne w eksploatacji.

NAPĘD.

Istnieje możliwość wyboru spośród rozmaitych wariantów przekładni – wybór może paść na tradycyjny mechaniczny rewers lub elektrohydrauliczny rewers Powershuttle. W każdym przypadku, dostępne są 5-biegowe skrzynie, uzupełnione o mechaniczny rozdzielacz (zapewniający łączną liczbę przełożeń 30+15) lub w 3-stopniową przekładnię Powershift (45 przełożeń do jazdy do przodu, jak i do tyłu).

OSIE.

Ciągniki serii 5 DF/DS/DV Ecoline mogą być wyposażone w tradycyjną przednią oś albo w oś przednią z niezależną, wielowahaczową amortyzacją z aktywnym sterowaniem, co optymalizuje komfort, bezpieczeństwo i siłę uciążu. Standardowe wyposażenie obejmuje układ hamulcowy na cztery koła z tarczami wszystkich czterech kół. Z kolei wyposażenie opcjonalne obejmuje funkcję automatycznego napędu na cztery koła (Auto 4WD), dzięki któremu manewrowanie przebiega szybciej. Szerokości całkowite zawierają się w zakresie od 1,45 do 1,65 m dla ciągników 5DF Ecoline, od 1,26 do 1,47 m dla 5DS Ecoline, od 1,16 do 1,31 dla 5DV Ecoline.

STANOWISKO OPERATORA.

Kabina w 5 DF/DS/DV Ecoline zapewnia doskonałą widoczność w każdym kierunku dzięki konstrukcji czterostłupkowej. Klimatyzacja i fotel amortyzowany pneumatycznie zapewniają wysoki komfort, a praktyczny uchwyt na smartfona z dwoma gniazdami USB ułatwia codzienną pracę. Najszersza wersja ciągnika – 5DF Ecoline – jest dostępna z platformą i składaną ramą ochronną ROPS.

UKŁAD HYDRAULICZNY.

Standardowo z tyłu ciągnika znajdują się 3obwody hydrauliczne z regulatorem przepływu i wolny powrót oleju, natomiast opcjonalnie można zamontować do 4 obwodów hydraulicznych i dodatkowe złącza powrotu oleju. Wszystkie obwody hydrauliczne są zasilane przez pompę o stałej wydajności 54 l/min lub system z podwójną pompą, który jest w stanie dostarczyć do 64 l/min oleju. Niezależnie od tego, hydrauliczny układ kierowniczy jest zasilany przez całkowicie niezależną pompę.